

# Schäffer



## ELEKTROLADER

Emissionsfreies Arbeiten mit  
Lithium-Ionen-Power

# 23e



## DER ELEKTROLADER MIT VIELEN INNOVATIONEN

- **100 % emissionsfrei:** keine Abgase, kein Lärm
- **Effiziente Hochvolttechnologie,** je ein Elektromotor für die Arbeitshydraulik und den Fahrtrieb
- **Verfügbare Batteriekapazitäten 15,65 kWh oder 31,3 kWh:** stundenlanger Einsatz bei normaler Nutzung, wartungsfrei
- **On board-Ladegerät mit Typ 2-Ladedose** ermöglicht Aufladung an 230 V-Steckdose (3 kW) oder Wallbox (11 kW): Aufladen der Batterie auf 80 % mit der Wallbox in nur 2,2 Stunden (31,3 kWh-Batterie) bzw. 1,1 Stunden (15,65 kWh-Batterie)
- **Akku-Einsatz-Garantie:** 5.000 Betriebsstunden oder 5 Jahre, je nachdem, was zuerst eintritt
- **Energierückgewinnung:** automatisches Aufladen des Akkus, z.B. bei Bremsvorgängen
- **Deutliche Ersparnis:** geringere Wartungs- und Betriebskosten im Vergleich zur Dieselmaschine oder anderen Batteriekonzepten, höherer Wirkungsgrad des gesamten Systems
- **Kein Memory-Effekt:** Nachladen jederzeit möglich
- **Sichere Temperaturregulierung:** zuverlässige Wasserkühlung des gesamten Systems
- **20 km/h:** einziger batteriebetriebener Lader mit einer Endgeschwindigkeit von 20 km/h
- **Hill-Hold-Funktion:** Anfahrthilfe am Berg verhindert das Zurückrollen.

**Li-Ion** 

Alle technischen Angaben in diesem Prospekt beziehen sich auf Serienmodelle und beschreiben deren Standardfunktionen. Die Ausstattungen und deren Funktionen sowie das Zubehör hängen vom jeweiligen Modell und den Optionen des Produktes sowie von den länder- und kundenspezifischen Vorgaben ab (so werden die Maximalwerte bei Kipp- und Nutzlasten nur mit zusätzlicher Ballastierung erreicht). Abbildungen können nicht erwähnte oder nicht serienmäßig erhältliche Produkte oder Ausstattungen zeigen. Die Beschreibungen, Abmessungen, Abbildungen, Gewichtsangaben und technischen Daten entsprechen dem Stand der Technik zur Zeit der Drucklegung und sind unverbindlich. Änderungen im Bereich der Konstruktion, Ausstattung, Optik und Technik behalten wir uns wegen der laufenden Weiterentwicklung der Produkte ohne Ankündigung vor. Bei Bedenken bezüglich der Leistungsfähigkeit oder der Wirkungsweise unserer Produkte aufgrund besonderer Umstände empfehlen wir Probearbeiten unter gesicherten Bedingungen. Abweichungen von Abbildungen oder Maßen, Rechenfehler, Druckfehler oder Unvollständigkeiten im Prospekt schließen wir trotz aller Sorgfalt nicht aus. Deswegen übernehmen wir für die Richtigkeit und Vollständigkeit der Angaben in diesem Prospekt keine Gewähr. Die einwandfreie Funktionsfähigkeit unserer Produkte gewährleisten wir im Rahmen unserer Allgemeinen Geschäftsbedingungen. Darüber hinausgehende Garantien übernehmen wir grundsätzlich nicht. Eine weitergehende Haftung als in unseren Allgemeinen Geschäftsbedingungen ist ausgeschlossen.



# ARBEITEN OHNE LÄRM UND ABGASE – EIN VORTEIL NICHT NUR FÜR DIE INNENWIRTSCHAFT

Der neue Elektrolader 23e von Schäffer steht für emissionsfreies Arbeiten: Lärm und Abgase gehören ab sofort der Vergangenheit an. Dies ist besonders vorteilhaft bei Arbeiten in Gebäuden. Aber nicht nur hier: Auch außerhalb von Ställen, Scheunen, Remisen, Lager- und Reithallen profitieren Tier, Mensch und die Umwelt von sauberer Luft und einer extrem niedrigen Geräuschbelastung. Zur sauberen Umgebungsluft trägt auch das Kühlsystem bei. Für die Temperaturregulierung der Elektromotoren ist eine Wasserkühlung verantwortlich. Dies macht einen überdimensionierten Lüfter, der zu starken Stroh- und Staubverwirbelungen führen kann, überflüssig.

Die Leistung des ab 2,2 t schweren Elektroladers entspricht der eines 45 PS starken Diesel-Laders. Kipplast und Hubhöhe sind bei Elektro- und Dieselmachine nahezu identisch. Selbstverständlich sind vorhandene Werkzeuge am 23e einsetzbar\*. Serienmäßig sind auch alle weiteren Vorteile, die die bewährten Diesel-Lader von Schäffer auszeichnen. Dazu gehören das wartungsfreie Knick-Pendelgelenk und die original Schäffer-Achsen, die hohe Schubkräfte garantieren.

Der 23e erreicht als einziger Elektrolader eine Geschwindigkeit von 20 km/h. Zur Serienausstattung gehört auch die typisch rasante Beschleunigung eines Elektrofahrzeuges. Zu verdanken ist dies dem 21 kW starken Elektromotor, der für den Fahrantrieb verantwortlich ist. Er ist direkt an der Hinterachse angeflanscht und sorgt so für eine direkte Kraftübertragung des Drehmomentes. Damit kommt auch der Fahrspaß nicht zu kurz und die Arbeit erledigt sich fast von selbst.

\* bei hydraulisch angetriebenen Werkzeugen ist eine separate Ölkühlung auf dem Werkzeug erforderlich.



## Serienausstattung 23e

- Elektromotor Fahrantrieb: 21 kW;  
Elektromotor Arbeitshydraulik: 9,7 kW
- Elektrischer Allradantrieb mit Gelenkwelle
- On board-Ladegerät mit Typ 2-Ladedose ermöglicht Aufladung an 230 V-Steckdose (3 kW) oder Wallbox 11 kW
- Batteriemanagementsystem
- Energie-Rückgewinnung
- Hill-Hold-Funktion: Anfahrtshilfe am Berg verhindert das Zurückrollen
- Bereifung 10.0/75-15.3 AS, ET+40
- 20 km/h
- Eco-Modus zur Verlängerung der Einsatzzeit
- Original Schäffer-Achsen
- Wasserkühlung der Elektromotoren
- Wartungs- und verschleißfreie Lamellenbremse im Ölbad als Betriebs- und Feststellbremse
- Wartungsfreies Knick-Pendelgelenk
- Rückhaltesystem (Fahrerschutzdach)
- LED-Arbeitsscheinwerfer Fahrerschutzdach-Version: 1 x auf Schwinge; Kabinen-Version: 2 x vorne, 1 x hinten
- Akustisches Rückfahr-Warnsignal (abschaltbar)
- Parallelführung
- Zusatzsteuergerät elektrisch
- Arbeitshydraulik 42 l/min
- Einstellbare Lenksäule
- Betriebsstundenzähler, Reichweiten- und Ladeanzeige
- Heckgewicht-Endplatte
- Batterie-Hauptschalter
- Schnellwechselrahmen SWH mit hydraulischer Verriegelung



## MAXIMALE EFFIZIENZ BEI MINIMALEN LADEZEITEN DANK INNOVATIVER LITHIUM-IONEN-TECHNOLOGIE

Bei der Entwicklung des Elektroladers spielte nicht nur der Gedanke der Emissionsfreiheit eine große Rolle. Auch das Erreichen der maximalen Energieeffizienz war von entscheidender Bedeutung.

Alle Komponenten des Antriebsstrangs sind perfekt auf den Elektroantrieb abgestimmt. Zusammen mit der Lithium-Ionen-Batterie erreicht der Lader so einen Wirkungsgrad, der etwa dreimal so hoch wie bei einer vergleichbaren Dieselmotorschlepper ist. Somit wird zum Betrieb der Maschine auch nur ein Drittel der Energie benötigt. Auch die Wartung der Elektromotoren und der Batterie ist mit deutlich weniger Aufwand verbunden, wodurch die Kosten pro Betriebsstunde zusätzlich sinken.

Der Einsatz der Lithium-Ionen-Technologie macht den 23e zu einer echten Innovation. Der Kunde erhält eine Einsatzgarantie von 5.000 Betriebsstunden oder 5 Jahren Einsatz, je nachdem was zuerst eintritt.

Mit Hilfe des serienmäßigen Typ 2-Steckers und einer 11 kW-Wallbox kann das große Akkupaket in nur 2,2 Stunden auf 80 % geladen werden. Mit dem kleinen Paket halbiert sich diese Zeit. Alternativ kann auch mit 230 V / 3 kW Haushaltsstrom geladen werden.

Beim Aufladen der Batterie spielt der aktuelle Ladezustand übrigens keine Rolle. Sie kann jederzeit geladen werden, ohne dass die Lebenszeit der Batterien beeinflusst wird – ein weiterer Vorteil der Lithium-Ionen-Technik.





# TECHNISCHE DATEN ABMESSUNGEN

23e	
<b>Motoren</b>	Fahrtrieb: 21 kW Arbeitshydraulik: 9,7 kW
<b>Antrieb</b>	elektrischer Allrad-Direktantrieb
<b>Batterie</b>	Lithium-Ion, 260 V; 15,65 kWh oder 31,3 kWh
<b>Ladegerät</b>	On board-Ladegerät mit Typ 2-Ladedose ermöglicht Aufladung an 230 V-Steckdose (3 kW) oder Wallbox (11 kW).
<b>Bereifung</b>	10.0/75 - 15.3 AS Option I 27x10.5-15 Option II 31x15.5-15
<b>Betriebsbremse</b>	im Ölbad laufende Lamellenbremse
<b>Feststellbremse</b>	
<b>Arbeitshydraulik Leistung/Druck</b>	Förderleistg.: 42 l/min Arbeitsdruck: 180 bar
<b>Lenkung</b>	vollhydraulische Knick-Pendel-Lenkung
<b>Betriebsgewicht</b>	2.240 / 2.305 kg mit Kabine
<b>Hubkraft</b>	1.700 kg
<b>Kipplast, gerade*<sup>1</sup></b>	Palettengabel 1.048 - 1.321 kg Schaufel 1.250 - 1.578 kg
<b>Kipplast, geknickt*<sup>1</sup></b>	
<b>Palettengabel</b>	660 kg
<b>Schaufel</b>	960 kg
<b>Nutzlast</b>	Palettengabel, ebener Untergr.* <sup>2</sup> 528 kg Palettengabel, unebener Untergr.* <sup>2</sup> 396 kg Schaufel* <sup>3</sup> 480 kg
<b>Palettengabel, ebener Untergr.*<sup>2</sup></b>	
<b>Palettengabel, unebener Untergr.*<sup>2</sup></b>	
<b>Schaufel*<sup>3</sup></b>	480 kg
<b>Achsen</b>	Original Schäffer-Achsen, 6-Lochfelge
<b>Geschwindigkeit</b>	20 km/h
<b>elektr. Anlage</b>	Betriebsspannung: 12 V
<b>Tankinhalt</b>	Hydrauliköl: 15 l
<b>Schalldruckpegel LpA</b>	64 dB(A)
<b>Schallleistungspegel garantiert LwA</b>	99 dB(A)
<b>gemittelt LwA</b>	90 dB(A)
<b>Hand-, Arm-Vibration *<sup>4</sup></b>	< 2,5 m/s <sup>2</sup>
<b>Ganzkörper-Vibration *<sup>4</sup></b>	< 0,5 m/s <sup>2</sup>

\*<sup>1</sup> nach ISO 8313    \*<sup>2</sup> nach EN 474-3    \*<sup>3</sup> nach ISO 14397-1    \*<sup>4</sup> nach ISO 8041

Reifendimension und Zusatzausrüstungen verändern Einsatzgewicht, Kipplast und Schaufelinhalt.

23e		
<b>A</b>	Achsabstand [mm]	1.550
<b>B</b>	Fahrgestelllänge [mm]	3.230
<b>C</b>	Gesamtlänge mit Standardschaufel [mm]	3.880
<b>D</b>	Schürftiefe [mm]	90
<b>E</b>	Arbeitshöhe max. [mm]	3.570 / 3.800*
<b>F</b>	Schaufeldrehpunkt max. [mm]	2.880 / 3.110*
<b>G</b>	Ladehöhe mit Palettengabel [mm]	2.680 / 2.960*
<b>H</b>	Ausschütthöhe max. [mm]	2.045 / 2.300*
<b>I</b>	Höhe Vorderwagen [mm]	1.690 / 1.790*
<b>J</b>	Ausschüttweite [mm]	470
<b>K</b>	Sitzhöhe [mm]	1.160
<b>L</b>	Höhe mit Fahrerschutzdach [mm] Höhe mit Kabine [mm]	2.190 2.140
<b>N</b>	Gesamtbreite [mm]	1.020 - 1.570
<b>O</b>	Spurkreisradius innen [mm]	1.200
<b>P</b>	Spurkreisradius außen [mm]	2.220
<b>Q</b>	Außenradius mit Standardschaufel [mm]	2.865

\* Option: hohe Hubhöhe

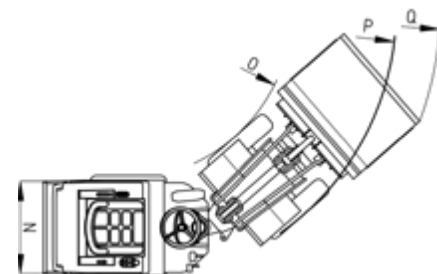
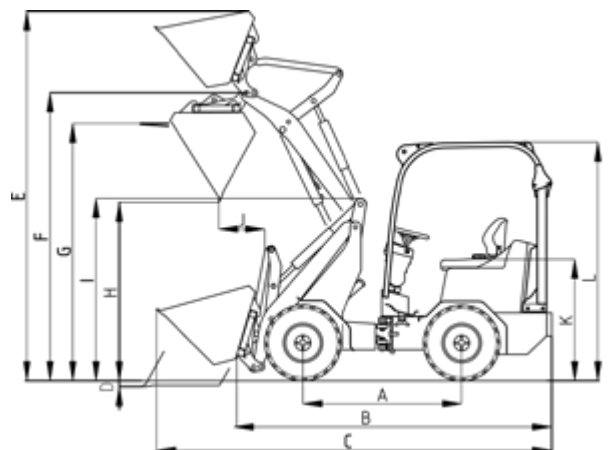



**MADE BY**  
**Schaeffer**

Schaeffer bietet Ihnen ein Programm mit mehr als 30 unterschiedlichen Modellen, jedes optimal anpassbar an Ihre Bedürfnisse. Die Einsatzmöglichkeiten unserer Lader sind vielfältig: ob in Land- oder Bauwirtschaft, im Garten- und Landschaftsbau, in Industrie und Gewerbe, in der Pferdehaltung oder in der Lagerwirtschaft – Schaeffer ist immer die beste Wahl.

Die Art und Weise, wie bei Schaeffer Lader entwickelt, produziert und betreut werden, ist einzigartig. Der gewisse Unterschied liegt in unserer über 60-jährigen Erfahrung begründet. Zuerst denken wir an den Menschen, denn wir wollen seine Arbeit sicherer, komfortabler und auch profitabler gestalten. Dazu setzen wir am Standort Erwitte in Deutschland auf modernste Entwicklungs- und Fertigungstechnologien. Letztendlich sind es aber unsere Mitarbeiter, die im engen Kontakt mit dem Anwender immer wieder neue Lösungen schaffen. Langjährige Betriebszugehörigkeiten bilden zusammen mit einem unersättlichen Forschergeist die Grundlage für die besondere Kompetenz und für unseren weltweiten Erfolg.

**IHR HÄNDLER:**

Der Name Schaeffer bedeutet nicht nur einzigartige Produktqualität. Er steht auch für Sicherheit und optimalen Service, den wir sowohl in Deutschland, als auch in Europa und rund um den Globus garantieren.

Der Kauf eines Schaeffer Laders ist der Beginn einer langfristigen Beziehung. Nur mit Original Ersatzteilen bleibt Ihre Maschine über Jahre zu 100% ein echter Schaeffer. Nur dann garantiert er Ihnen die Betriebssicherheit, die Sie brauchen und zu Recht erwarten. Wir bieten Ihnen und unseren Service-Partnern einen 24 Stunden Lieferservice – natürlich 7 Tage die Woche, 365 Tage im Jahr.

